

Сідельні регулюючі клапани Серія LL10 (Air-D)

Новинка



Директива 14/68 /EC (PED)
14/34 /EC (ATEX)



Рівень повноти безпеки
IEC EN 61508 - TÜV

Односідельний 2-х ходовий регулюючий клапан із закріпленим сідлом з прямими з'єднаннями. Розроблений для забезпечення точного контролю в будь-яких умовах процесу; клапани можуть використовуватися з найбільш поширеними технологічними рідинами такі як вода, пара, газ та інші, чи з іншими сумісними матеріалами. Технічне обслуговування надзвичайно просте та швидке завдяки технології "Швидка заміна". Ця система гарантує самостійне вирівнювання плунжера сідла без допомоги спеціальних інструментів.

КОНСТРУКТИВНІ ХАРАКТЕРИСТИКИ

Від DN15 до DN100
Технологія "швидка заміна"
Стандартне відхилення, лінійне та швидке спрацювання
Хомут та підключення аксесуарів відповідно до стандарту CEI EN 60534-6-1
Саморегульоване ущільнення штока без технічного обслуговування
Клас герметичності сідла/плунжера: VI

КОНСТРУКЦІЯ КОРПУСУ ТА МАТЕРІАЛИ КЛАПАНА

Тип	Вхідний отвір зверху, одномісне сідло
Розміри	Від DN15 до DN100
Клас тиску	PN16
Міцність конструкції оболонки	EN12516-2
Фланцеве приєднання	EN 1092-2- поверхня з виступом 125-250 AARH плоский фланець
Розміри передньої частини	EN 558-1

1	Корпус
2	Сідло «Швидка заміна»
3	Плунжер
4	Верхня направляюча клапана
5	Набивка сальника
6	Ущільнення
7	Ущільнення сідла
8	Ущільнення корпусу

(EN1092.2) ВІДНОШЕННЯ МІЖ ТИСКОМ / ТЕМПЕРАТУРОЮ	
Температура	EN-GJS-400-18 RT (5.3104) (-10° ÷ 220°C)
°C	PN16 (бар)
-10 ÷ 120	16.0
150	15.5
200	14.7
220	14.3

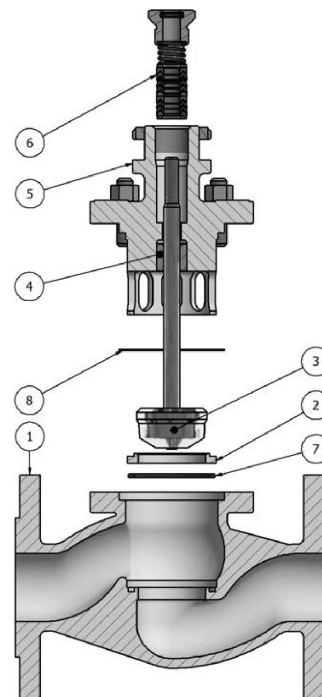

КОМБІНАЦІЇ КОРПУСУ ТА ЗОВНІШНІХ МАТЕРІАЛІВ			
Корпус	Зовнішній матеріал	Болт	Гайка
Сфероїдальний графітовий чавун: EN-GJS-400-18 RT (5.3104)	ASTM A182 F304 EN 10088 - 1.4301	A193 B7	A194 H2

ЗАХИСНЕ ПОКРИТТЯ	
Корпус	Набивка сальника
» Двокомпонентна антикорозійна акрилова ґрунтовка з високою стійкістю	» Електролітичні цинкові покриття Fe/Zn 8 с1A UNI ISO 4520
» Обробка двокомпонентною аліфатичною акриловою емаллю RAL 702	» Двокомпонентна антикорозійна акрилова ґрунтовка з високою стійкістю
	» Обробка двокомпонентною аліфатичною акриловою емаллю RAL 702



ПЛУНЖЕР З ХАРАКТЕРИСТИКАМИ ШВИДКОГО ВІДКРИВАННЯ ПОТОКУ



ПЛУНЖЕР З ЛІНІЙНОЮ ХАРАКТЕРИСТИКОЮ



ПЛУНЖЕР З РІВНОВІДСОТКОВОЮ ХАРАКТЕРИСТИКОЮ

ХАРАКТЕРИСТИКИ КОНТРОЛЮ

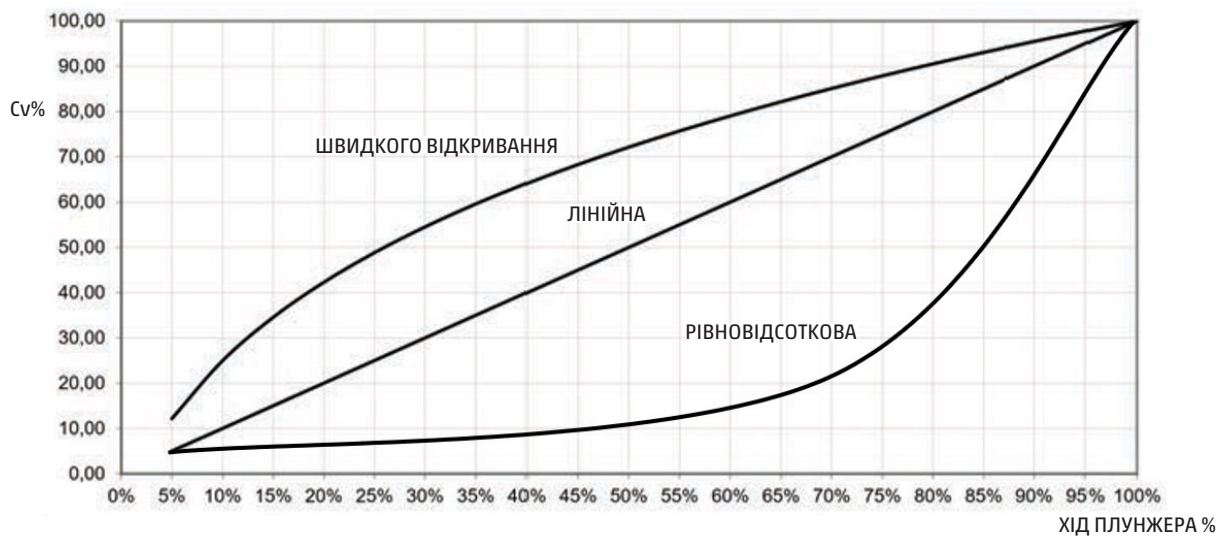

■ - стандарт

-- - немає в наявності

КОЕФІЦІЄНТИ СТІЙКОСТІ - ДІАМЕТР ОТВОРУ СІДЛА - ХІД ПЛУНЖЕРА

Kv	Cv	Діаметр отвору сідла мм	Хід плунжера мм	Розмір клапана								
				15	20	25	32	40	50	65	80	100
4	4.5	15	20	■	--	--	--	--	--	--	--	--
6.5	7.5	20		--	■	--	--	--	--	--	--	--
10	12	25		--	--	■	--	--	--	--	--	--
16	19	30		--	--	--	■	--	--	--	--	--
21	25	38		--	--	--	--	■	--	--	--	--
35	41	49	30	--	--	--	--	--	■	--	--	--
64	75	64		--	--	--	--	--	--	■	--	--
95	112	76		--	--	--	--	--	--	--	■	--
141	165	100		--	--	--	--	--	--	--	--	■

ХАРАКТЕРИСТИКИ		
	Стандарт	За запитом
Х-КИ КОНТРОЛЮ	Рівний відсоток (EQP)	Швидке відкриття (вкл-викл) Лінійна х-ка (PL)
ПРИЄДНАННЯ	Всі порти	—
УЩІЛЬНЕННЯ СІДЛА / ПЛУНЖЕРА	Клас VI - м'яке ущільнення PTFE-GR <190°C	Клас VI - м'яке ущільнення PEEK <220°C

КОРПУС LL200

Корпус LL200 складається з комплекту V-подібних пружних кілець з графіту та PTFE & FKM 75 Shore. Підходить для застосування при низьких та середніх температурах. Саморегулювання, обслуговування не потрібне.

Підходить для температури від -10 до 220°C

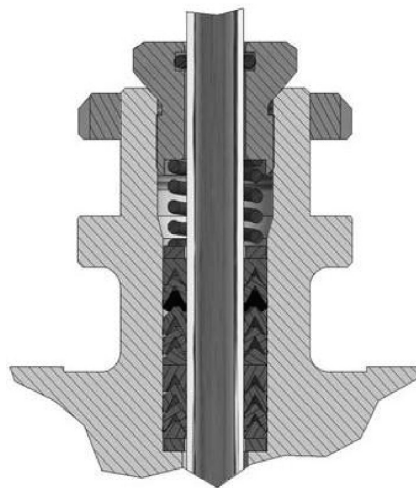

Пневматичні приводи Серії AM

Пневматичні приводи Серії AM - це багатодіафрагмові приводи. Вони доступні з чотирма різними розмірами внутрішньої діафрагми.

Вони надзвичайно компактні і можуть гарантувати ідеальну лінійність для задоволення потреб управління клапанами при різному робочому тиску.

Оснащені механічним індикатором ходу, напівінтегральний хомут відповідає стандарту CEI EN 60534-6-1 для безпосереднього монтажу аксесуарів, таких як позиціонери, вимикачі тощо.

ТЕХНІЧНІ ХАРАКТЕРИСТИКИ	
Тип привода	багатопружинний
Керуючий сигнал	Пряма дія (перекриття повітря - клапан нормально відкритий) 3÷15psi ; 6÷18psi; 6÷30psi; 15÷60psi Зворотна дія (подача повітря - клапан нормально закритий) 3÷15psi ; 6÷18psi; 6÷30psi; 15÷60psi
Максимальний тиск	50 psi (3,5 бар) для сигналів 3÷15psi ; 6÷18psi; 6÷30psi; 87 psi (6 бар) для сигналів 15÷60 psi
Пневматичне приєднання	1/4" NPF-F
Робоча температура	-20°C ÷ +70°C

МАТЕРІАЛИ	
Корпус	Пофарбована вуглецева сталь
Хомут	EN-GJS-400-18 RT
Болти і гайки	A193 B7 - A194 2H
Діафрагма	NBR
Вал	ASTM 182 F304
Підключення хомута клапана	ASTM A 351 CF8
Пружина	EN 10270-1SH пофарбована
Внутрішні частини	Оцинкована вуглецева сталь
Захисне покриття	Порошкове покриття RAL 7032

АКСЕСУАРИ



- Зверху встановлено маховик
- Пневматичний, електропневматичний та SMART позиціонер
- Електропневматичний переворотувач
- Блок зворотного зв'язку 4-20 mA
- Контакти для сигналізації
- Фільтр-регулятор
- Електромагнітні клапани
- Блокуючий пневматичний пристрій

РОЗМІРИ

РОЗМІРИ			
DN	A (мм)	B (мм)	C (мм)
DN 15	130	47.5	114.5
DN 20	150	52.5	114.5
DN 25	160	57.5	117.5
DN 32	180	70	117.5
DN 40	200	75	117.5
DN 50	230	82.5	118.5
DN 65 (*)	290	92.5	140.5
DN 80	310	100	159.5
DN 100	350	110	152.5

* - Відповідно до стандарту EN1092-2 DN65 клапани в чавунному фланці PN16 повинні мати 4 отвори. Вони можуть мати 8 отворів лише за конкретним бажанням замовника.

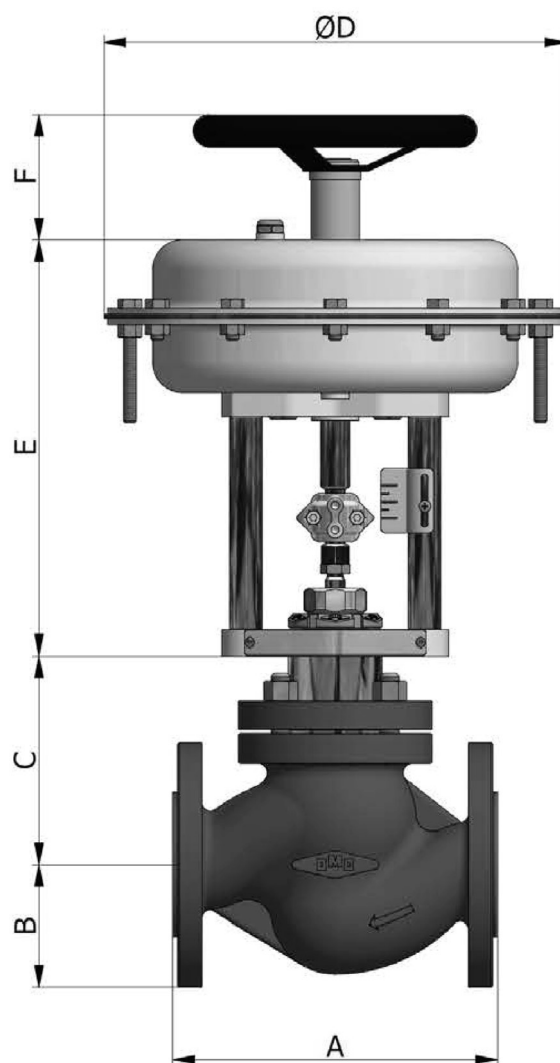

ПРИВОД						
Тип	Ø D мм	E мм	F мм		Площа тяги см ²	Об'єм впуску л
			Н.В.	Н.З.		
AM23	230	245	135	85	203	~ 1.8
AM28	275	253	135	85	304	~ 3
AM34	342	276	185	85	475	~ 5.7
AM43	430	303	300	150	744	~ 11.5

- | | |
|---|--|
| 1 | Корпус |
| 2 | Пружина |
| 3 | Діафрагма |
| 4 | Вісь |
| 5 | Комплексна опора CEI EN 60534-6-1 |
| 6 | З'єднання Clamp клапана CEI EN 60534-6-1 |
| 7 | Індикатор ходу |
| 8 | Діафрагмова пластина |

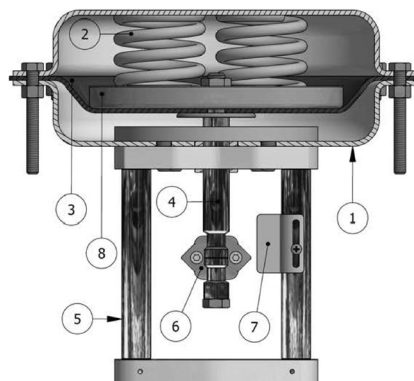

МАКСИМАЛЬНО ДОПУСТИМИ ПЕРЕПАДИ ТИСКУ В БАР (подача рідини)										
Привод	Сигнал (psi)	CV 4.5	CV 7.5	CV 12	CV 19	CV 25	CV 41	CV 75	CV 112	CV 173
		c.l.VI	c.l.VI	c.l.VI	c.l.VI	c.l.VI	c.l.VI	c.l.VI	c.l.VI	c.l.VI
AM23	3÷15	21	18	12	8	4	3	-	-	-
	6÷18	26	22	17	10	5	4	-	-	-
	6÷30	60	28	25	15	8	6	-	-	-
	15÷60	80	60	56	33	17	12	-	-	-
AM28	3÷15	35	30	26	15	9	6	-	-	-
	6÷18	45	40	30	19	12	8	-	-	-
	6÷30	60	55	47	26	16	12	-	-	-
	15÷60	99	90	75	56	38	23	-	-	-
AM34 / AM35	3÷15	65	65	55	23	18	16	4	3	1
	6÷18	85	85	65	35	18	15	7	5	3
	6÷30	99	99	85	45	25	16	8	6	3
	15÷60	-	-	-	65	45	29	13	11	6
AM43 / AM44	3÷15	-	-	-	-	40	26	8	6	4
	6÷18	-	-	-	-	45	28	10	8	5
	6÷30	-	-	-	-	45	28	12	10	6
	15÷60	-	-	-	-	85	70	37	27	17

Поршневий пневматичний привод Серії OL

Пневматичні приводи Серії OL застосовуються спеціально для багатопружинних поршневих клапанів з функцією ВКЛ.-ВИКЛ. Випускаються у двох розмірах, надзвичайно компактні. Оснащений механічним індикатором ходу, комплексна опора відповідає стандарту CEI EN 60534-6-1 для безпосереднього монтажу аксесуарів, таких як вимикачі тощо.

ТЕХНІЧНІ ХАРАКТЕРИСТИКИ

Тип привода	поршневий, багатопружинний
Керуючий сигнал	від 6 до 10 бар
Максимальний тиск	10 бар
Пневматичне приєднання	1/4" NPF-F
Робоча температура	-20°C ÷ +70°C

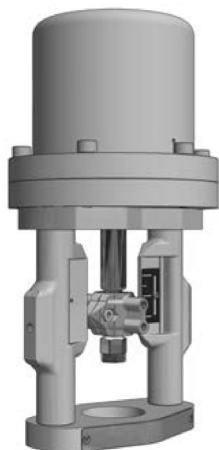

МАТЕРІАЛИ

Корпус	Пофарбований алюміній
Опора	Пофарбована вуглецева сталь
Болти і гайки	A193 B7 - A194 2H
Поршень	NBR
Вал	ASTM 182 F304
Підключення хомута клапана	ASTM A 351 CF8
Пружина	EN 10270-1SH пофарбована
Внутрішні частини	Оцинкована вуглецева сталь
Захисне покриття	Порошкове покриття RAL 7032

АКСЕСУАРИ

- Контакти для сигналізації
- Фільтр-регулятор
- Електромагнітний клапан
- Блокуючий пневматичний пристрій

МАКСИМАЛЬНО ДОПУСТИМИЙ ПЕРЕПАД ТИСКУ НА ПЛУНЖЕРІ (DP) В БАРАХ (подача рідини)

Тип	CV								
	6	8	13	19	29	50	75	112	173 190
OL10	12 бар	12 бар	12 бар	12 бар	12 бар	12 бар			
OL16							12 бар	8 бар	3 бар

РОЗМІРИ

РОЗМІРИ			
DN	A (мм)	B (мм)	C (мм)
DN 15	130	47.5	114.5
DN 20	150	52.5	114.5
DN 25	160	57.5	117.5
DN 32	180	70	117.5
DN 40	200	75	117.5
DN 50	230	82.5	118.5
DN 65 (*)	290	92.5	140.5
DN 80	310	100	159.5
DN 100	350	110	152.5

* - Відповідно до стандарту EN1092-2 DN65 клапани в чавунному фланці PN16 повинні мати 4 отвори. Вони можуть мати 8 отворів лише за конкретним бажанням замовника.

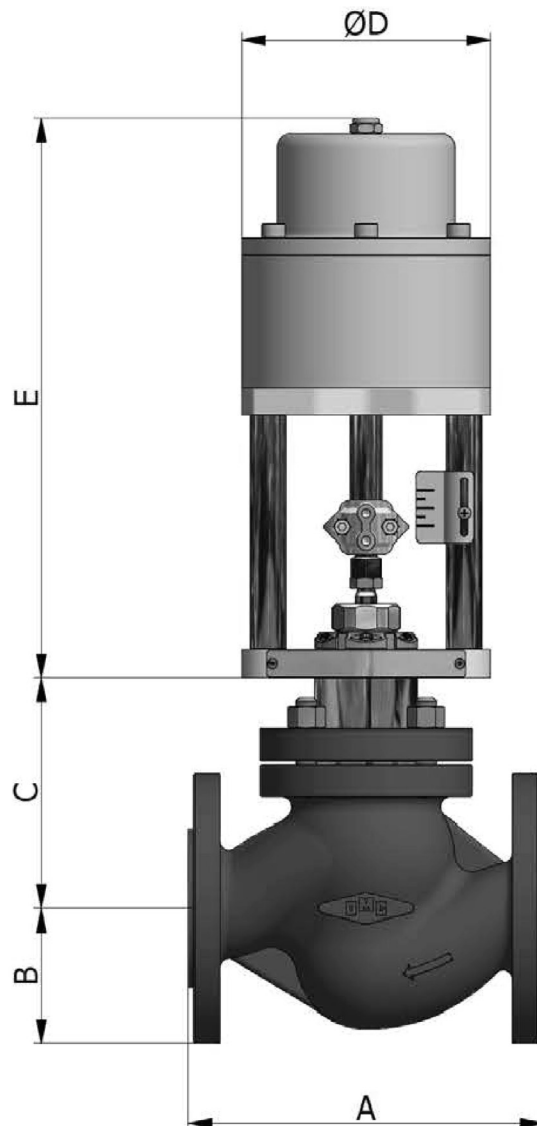

ПРИВОД

Тип	Ø D (мм)	E (мм)		
		DN15÷40	DN50	DN65÷100
OL10	230	267	292	/
OL16	275	/	/	335

Електричний привод Серії ОМС

Клапани управління Серії ОМС можуть постачатися з електроприводами найкращих виробників, щоб задовольнити найрізноманітніші вимоги в промислових задачах.

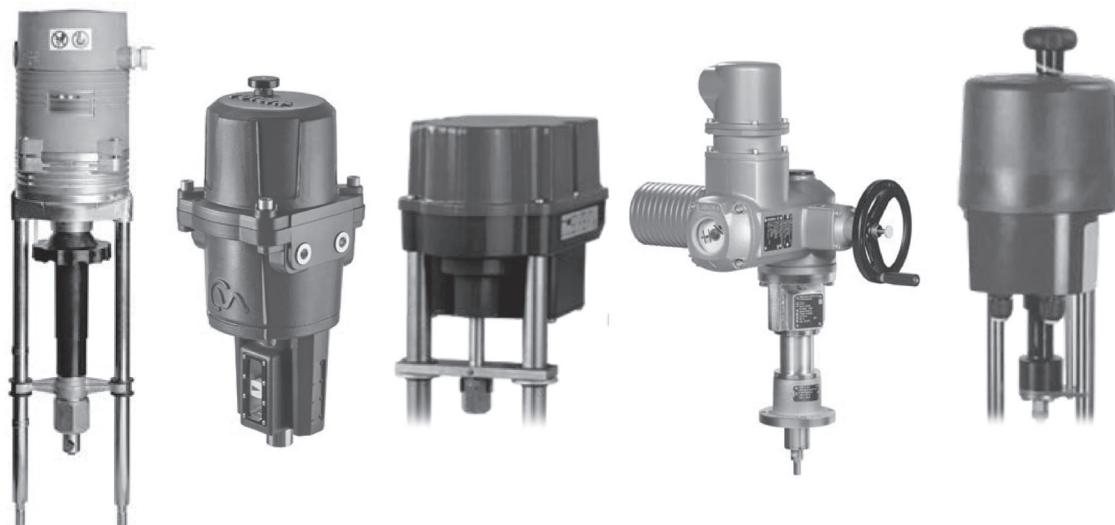

СІДЕЛЬНІ РЕГУЛЮЮЧІ КЛАПАНИ

ВАГА

ВАГА КЛАПАНА	
DN	кг
DN 15	4.6
DN 20	5.1
DN 25	6.7
DN 32	8.1
DN 40	11.1
DN 50	14.2
DN 65	25.2
DN 80	29.0
DN 100	34.9

ВАГА ПНЕВМАТИЧНОГО ПРИВОДУ (кг)			
Привод	Сигнал (psi)	Вага привода	Маховик
AM23	3÷15 6÷18 6÷30	7	1
	15÷60	8	
AM28	3÷15 6÷18 6÷30	9	1
	15÷60	10	
AM34 / AM35	3÷15 6÷18 6÷30	15	2
	15÷60	17	
AM43 / AM44	3÷15 6÷18 6÷30	27	3
	15÷60	32	
OL10	ВКЛ.ВИКЛ	8	-
OL16	ВКЛ.ВИКЛ	13	-